

AFW 270

RADFERTIGER

SCHNELLES ARBEITEN AUF ENGEM RAUM

Der Ammann AFW 270 ist der einzige Radfertiger seiner Klasse. Dieser Fertiger wurde eigens für die Anwendung auf kleinen und engen Baustellen konstruiert, wo seine kompakten Abmessungen, seine Wendigkeit und sein Antrieb unentbehrlich sind. Der Radantrieb ermöglicht ein schnelles Überführen auf der Strasse. Damit ist die Maschine schnell am nächsten Einsatzort.

ANTRIEB

- Serienmässiger 4-Rad-Antrieb
- Die zwei Vorderachsen bieten optimale Manövrierfähigkeit während die Hinterachse mit Gummireifen für den nötigen Antrieb sorgt.
- Dank Bohlenassistent (ISR) kann die Zugkraft durch die Übertragung des Bohlungewichts auf die Hinterreifen erhöht werden.

BEDIENERFREUNDLICH

- Optimale Sicht für den Fahrer
- Niedrige Einschütthöhe erleichtert das Befüllen
- Übersichtliche Instrumententafel für einfaches Bedienen

KOMPAKTE GRÖSSE

- Einbaubreite von 500–3330 mm
- Dank hydraulischer Lenkung lässt sich der Fertiger schnell und einfach wenden.

QUALITÄT IN ALLEN BELANGEN

- Die beiden Kratzkettenförderer sowie die Materialförderschnecken sind reversierbar und unabhängig voneinander angetrieben.
- Elektrisch- oder gasbeheiztes Bohlungssystem erhältlich
- Elektronische Höhenverstellung der hydraulischen Materialförderschnecke
- Niedrige Einschütthöhe reduziert Schüttverluste beim Befüllen

ANWENDUNGEN

- Untergrund-, Binde und Tragschichten; sowie spezial Asphalt
- Ungebundenes Material
- Landstrassen,
- Zubringerstrassen
- Fusswege
- Fahrradwege
- Graben Abdichtungen
- Enge Strassen
- Parkplätze
- Einfahrten

AMMANN

TECHNISCHE SPEZIFIKATIONEN
AFW 270 RADFERTIGER

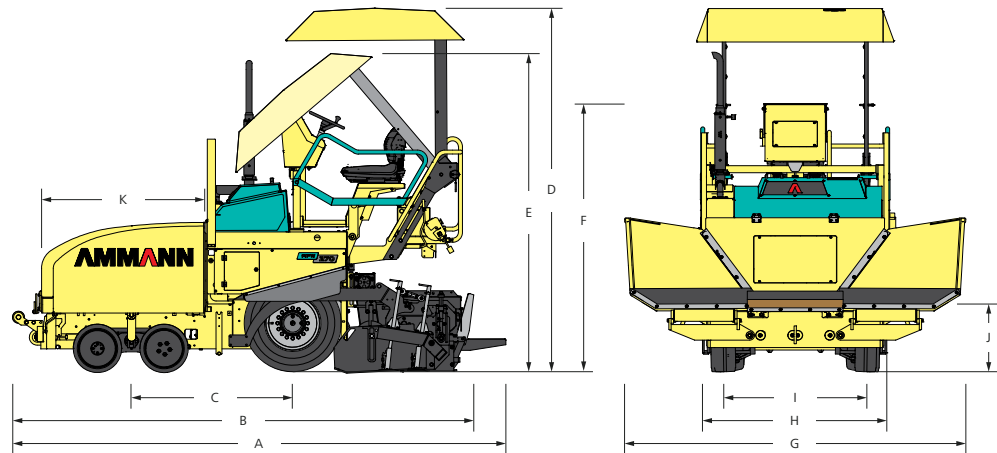

ABMESSUNGEN & GEWICHT

BETRIEBSGEWICHT	5200 kg
A MASCHINENLÄNGE	4250 mm
B TRANSPORTLÄNGE	4100 mm
C ACHSABSTAND	1525 mm
D MASCHINENHÖHE	3100 mm
E TRANSPORTHÖHE	2800 mm
F MASCHINENHÖHE OHNE DACH	2250 mm
G MASCHINENBREITE	2900 mm
H TRANSPORTBREITE	1650 mm
I RADSTAND	1180 mm
J MATERIALEINSCHÜTTHÖHE	560 mm
K MATERIALBUNKERLÄNGE	1350 mm

MOTOR & ANTRIEB

HERSTELLER	Deutz
TYP	D2011L03i
MOTORKÜHLUNG	Öl- / luftgekühlt
NENNLEISTUNG	33.2 kW
FAHRWERK	Räder
BEREIFUNG	265 x 70-R17,5
LENKRÄDER	415 x 180
ANTRIEB	Hydrostatisch
LENKUNG	Hydraulisch
INNERER WENDEKREIS	2.8 m

LEISTUNG

MAX. THEORETISCHE EINBAUKAPAZITÄT	150 t/h
EINBAUSTÄRKE	5-250 mm
TRANSPORTGESCHWINDIGKEIT	0-10 km/h
ARBEITSGESCHWINDIGKEIT	0-40 m/min

STANDARD AUSTRÜSTUNG

- Automatische Temperaturkontrolle
- Elektro-hydraulische Höhenverstellung der Materialförderschnecken
- 4-Radantrieb
- Ammann ISR System (Bohlen Assistent)
- Klappbares Schutzdach für AFT 270 (serienmässig in der Man-on-Board-Version)

BOHLE FSV 270

GRUNDEINBAUBREITE	1400-2730 mm
MAX. EINBAUBREITE MIT VERBREITERUNGEN	3330 mm
MIN. EINBAUBREITE MIT REDUZIERBLECH	500 mm
BOHLE	Vibration
HEIZUNG	Gas / Elektrisch



MATERIALZUFUHR

MATERIALBUNKERKAPAZITÄT	6 t
KRAZKETTENFÖRDERER	2 unabhängige, reversierbare Kratzkettenförderer
MATERIALFÖRDERSCHNECKE	2 unabhängige, reversierbare Materialförderschnecken
MATERIALFÖRDERSCHNECKEN-HÖHENVERSTELLUNG	Elektrohydraulisch

TANKINHALT

KRAFTSTOFF	70 l
HYDRAULIKÖL	75 l
TRENNMITTEL	15 l

OPTIONALE AUSTRÜSTUNG

- Nivellierung, Höhensensor
- Nivellierung, Neigungssensor
- Reduzierbleche für eine Einbaubreite von 500 mm
- Mechanische Erweiterungen bis zu einer Einbaubreite von 3330 mm
- Klappbares Schutzdach (Optional für die F-Version)
- Ultraschallsensoren für Schneckensteuerung
- On-off Ultraschallsensoren für Schneckensteuerung
- Elektro-hydr. Dachprofilverstellung

Zusätzliche Informationen zu unseren Produkten und Dienstleistungen finden Sie unter: www.ammann-group.com

Technische Änderungen vorbehalten.
MSS-1026-01-DE | © Ammann Group

