

## Modelle

JLG TOUCAN 12E

### Leistung

Arbeitshöhe	12,65 m
Arbeitsbereich (Standard-Plattform)	6,05 m
Knickpunkthöhe	7,12 m
Schwenken (nicht Endlos-Drehung)	345°
Plattformtragfähigkeit <sup>1</sup>	200 kg
Korbarm - Gesamtlänge	4,14 m
Korbarm - vertikaler Arbeitsbereich	120° (+60°/-60°)
A. Plattformgröße (Standard-Plattform, LxW)	0,70 m x 1,05 m
B. Gesamtbreite	1,20 m
C. Drehwagenüberhang	13 cm
D. Höhe in eingefahrenem Zustand	1,99 m
E. Gesamtlänge (Standard-Plattform)	3,65 m
F. Radstand	1,60 m
G. Bodenfreiheit	0,10 m
Maschinengewicht (Standard-Plattform)	4.900 kg
Max. Bodenaufgedruck	14,0 kg/cm <sup>2</sup>
Fahrgeschwindigkeit - abgesenkt	6,0 km/H
Steigfähigkeit	30 %
Wenderadius - innen	0,75 m
Wenderadius - außen	2,60 m

### Technische Daten

Antriebsart	Batterie 4 x 48 V - 260 Ah
Tankinhalt	60,5 L
Hydraulikbehälter	15 L
Reifen (abriebfest)	457 x 178 mm

### WIRTSCHAFTLICHER

- Elektroantrieb für emissionsfreien und nahezu geräuschlosen Betrieb im Innenbereich.

### MEHR PRODUKTIVITÄT

- Sofort ansprechende Drehstrom-Antriebsmotoren mit höherem Drehmoment und größerer Effizienz.

### BESSERER ZUGANG

- Verbesserte Erreichbarkeit von Arbeitspositionen aufgrund der kompakten Abmessungen und dem präzisen Steuerungssystem.

### INTELLIGENTES DESIGN

- Verlängerte Reichweite und größere Schwenkhöhe dank des Hochleistungs-Hubmastes in Gabelstaplerart und dem beweglichen Gelenkausleger.

## Reichweitendiagramm

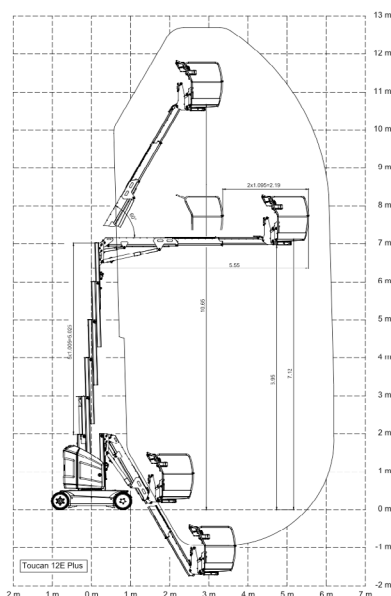

## Abmessungen

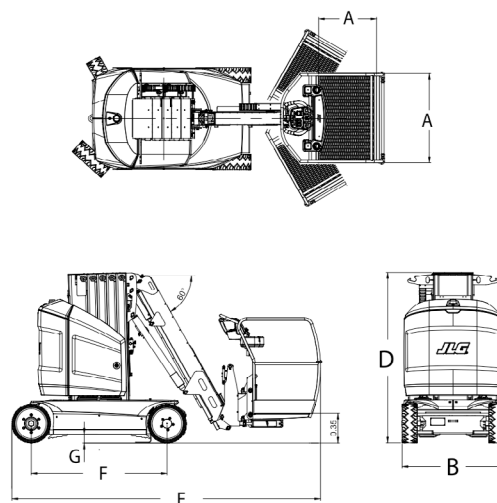

# STEINWEDEL

...flexibel, schnell und einfach mieten!