

# HAULOTTE COMPACT 12

## Technische Daten

Modell	COMPACT 12
<b>Abmessungen</b>	
Arbeitshöhe	11,98 m
Plattformhöhe	9,98 m
Verfahrbarkeit in max. Höhe bis	9,98 m
Maximale Tragfähigkeit- innen	300 kg
Maximale Tragfähigkeit- außen	300 kg
<b>A</b> Plattformlänge	2,31 m
<b>B</b> Plattformlänge mit Ausschub	3,23 m
Plattformausschub	0,92 m
<b>C</b> Plattformbreite	1,2 m
<b>E</b> Plattformhöhe -eingefahren	1,53 m
<b>D</b> Plattformhöhe - eingefahren mit Geländer	2,39 m
<b>F</b> Breite	1,2 m
<b>G</b> Länge	2,49 m
<b>H</b> Radstand	1,86 m
<b>I</b> Bodenfreiheit - Pothole aufgeklappt	13 cm
Bodenfreiheit - Pothole abgeklappt	2,5 cm
Fahrgeschwindigkeit	0,8 - 2,9 km/h
Max. Steigfähigkeit	23 %
Neigungsmesser	2°
Hebe- und Senkzeit	58 s / 52 s
Wenderadius - außen	2,5 m
Abriebfreie Reifen	15x5
Batterien	24 V -340 Ah (C20)
Tankkapazität des Hydrauliköls	27 l
Gesamtgewicht	2.470 kg

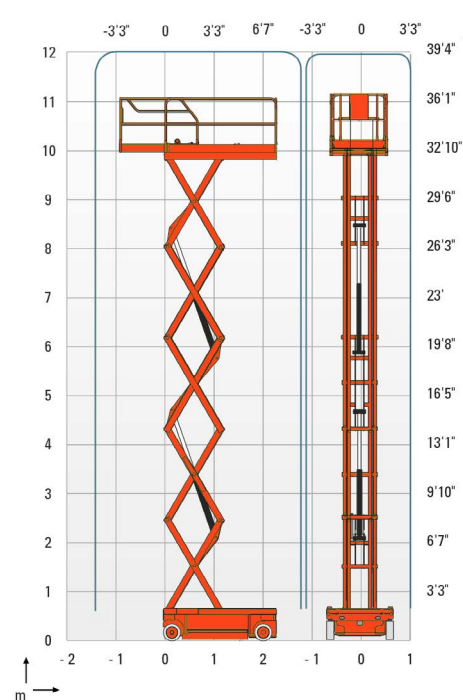
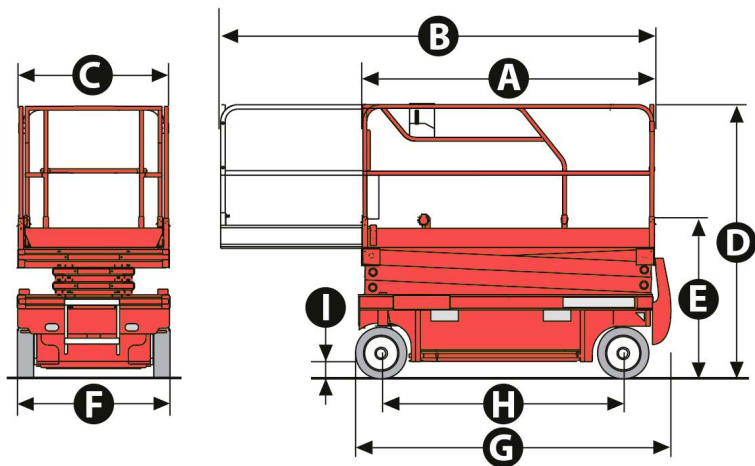

### Aussergewöhnliche Produktivität

- > Tragfähigkeit bis 300 kg
- > In voller Arbeitshöhe fahrbar
- > Nutzung im Innen- sowie im Aussenbereich mit gleicher Tragfähigkeit
- > 1 Plattformausschub
- > Breite von 1,20 m
- > Optimale Betriebsdauer

**Robust, zuverlässig, einfache Wartung**



**STEINWEDEL**

...flexibel, schnell und einfach mieten!